



Un mélange plus rapide et homogène – sans pièces mobiles

Le Mélangeur Pneumatique Blendcon de Dynamic Air soulève, retourne et secoue des produits secs pour en faire un mélange homogène en utilisant l'énergie cinétique élevée libérée quand de l'air comprimé est rapidement détendu à la pression atmosphérique. L'air comprimé (normalement à une pression de 1 à 2 bars relatifs) est injecté dans le produit suivant un schéma circulaire, les jets étant dirigés vers le haut et pulsés pour obtenir des résultats optimaux. Il n'y a pas de bras ou de lames de mélange pour s'user ou s'encombrer de produit, ce qui rend le mélangeur Blendcon idéal pour mélanger des produits abrasifs qui raccourciraient la durée de vie d'un mélangeur conventionnel. Cette méthode est si efficace, que quelques impulsions suffisent d'habitude à achever un cycle de mélange. L'action de mélange verticale et les parois intérieures lisses empêchent l'accumulation de produit, ce qui rend inutile le nettoyage entre les charges. La combinaison du mélange pneumatique et du transport pneumatique en phase dense de Dynamic Air résulte en un système propre et efficace pour mélanger et transporter la plupart des pulvérulents.

Excellente contrôlabilité

Pour des résultats optimaux, l'action de mélange et son intensité sont contrôlées par la durée et la fréquence des impulsions ainsi que la pression et le volume de l'air. Ces variables permettent d'ajuster l'action de mélange à une application spécifique. Aucun autre mélangeur ne donne cette souplesse.

Comment Fonctionne le Mélangeur / Sas de Transport Pneumatique Blendcon

Cycle de remplissage

1. La vanne de vidange à cône s'abaisse et est rendue étanche.
2. Les vannes d'entrée et de dégazage s'ouvrent, permettant au produit de remplir par gravité le mélangeur / sas de transport pneumatique Blendcon.
3. L'air déplacé pendant le cycle de remplissage sort par la vanne de dégazage vers un filtre dépoussiéreur qui permet à tous les solides collectés de retomber dans le mélangeur.

Cycle de mélange

4. La vanne d'entrée se referme.
5. Des impulsions d'air comprimé sont émises vers le haut par l'ogive de mélange en suivant un schéma circulaire afin de soulever, retourner et secouer le produit jusqu'à l'obtention d'un mélange homogène.
6. L'air finit son parcours en traversant de nouveau la vanne de dégazage, tandis que les solides collectés retombent dans le mélangeur.

Cycle de vidange

7. La vanne de dégazage se referme.
8. La vanne de vidange à cône se soulève, permettant au produit de s'écouler par gravité ou d'être transporté pneumatiquement.

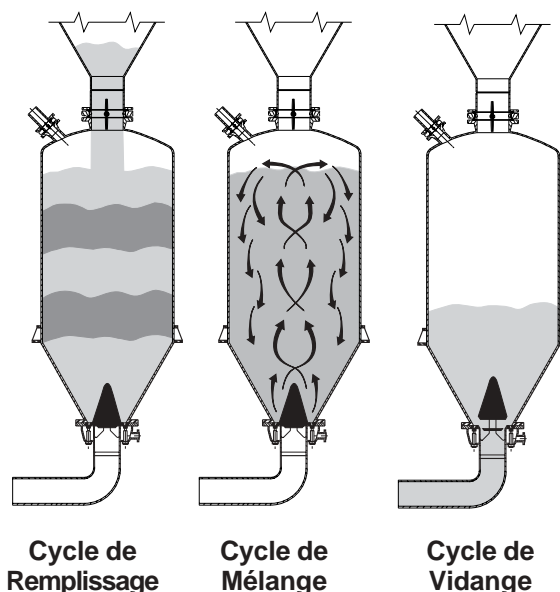

L'ogive de mélange – clé d'un mélange propre et homogène

L'ogive de mélange, qui tient lieu de bras ou lames de mélange, n'a que trois composants principaux:

1. Corps de l'ogive de mélange – peut être monté sur la plupart des vaisseaux ronds ou sas de transport en phase dense munis d'une bride à boulons. Il est muni d'un manifold à haute pression pour stocker l'air comprimé, qui est utilisé à la demande lors du mélange.
2. Vannes d'injection – montées sur la périphérie de l'intérieur de la tête de mélange, ces vannes tirent
3. Vanne de vidange à cône – maintient les produits dans le chemin de l'air de mélange et élimine les zones mortes pour optimiser le mélange. Elle empêche également le démixage et les trous de rat pendant la vidange, et obture le mélangeur pour le prochain cycle de mélange. Actionnée pneumatiquement, la vanne à cône se soulève pour la vidange et s'abaisse pour le mélange.

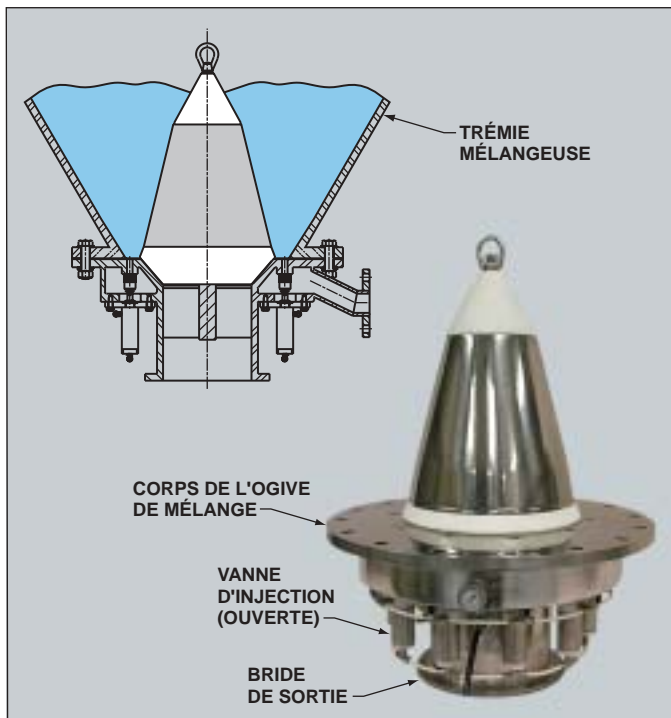

Cycle de Mélange

Vanne à cône en position basse

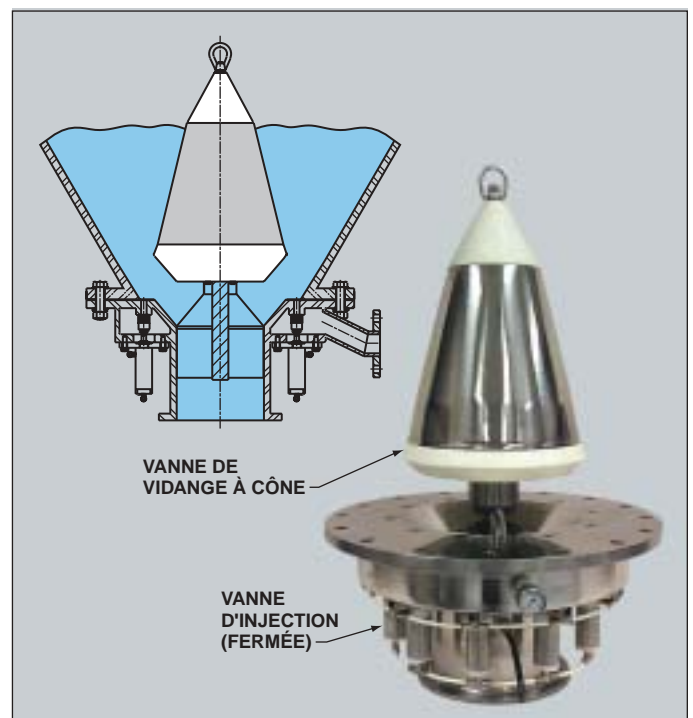

Cycle de Vidange

Vanne à cône en position haute

Caractéristiques

- Pas de bras ou de lames de mélange
- Cycles de mélange plus courts
- Pas de parties internes en mouvement pendant le cycle de mélange
- Utilise l'air comprimé disponible sur site
- Action de mélange variable dirigée vers le haut
- Convient aux produits abrasifs
- Fonctionnement pneumatique
- Buses anti-colmatage
- Agitation douce et rapide
- Vidange plus efficace
- Maintenance réduite
- S'adapte aux réservoirs existants

Le mélangeur pneumatique Blendcon traite

- | | |
|------------------------|-----------------------|
| ■ Alumine | ■ Gypse |
| ■ Baryte | ■ Kaolin |
| ■ Bauxite | ■ Oxyde de fer |
| ■ Bentonite | ■ Mélange de verrerie |
| ■ Billes d'argile | ■ Poudre de lait |
| ■ Borax | ■ Résine de PVC |
| ■ Carbonate de calcium | ■ Quartz |
| ■ Cendre volante | ■ Sable siliceux |
| ■ Charbon fin | ■ Soude fine |
| ■ Chaux | ■ Sucre |
| ■ Ciment | ■ Sulfate de sodium |
| ■ Farine | ■ Talc |
| ■ Feldspath | ■ Et bien d'autres |
| ■ Fluorine | |

Applications Typiques

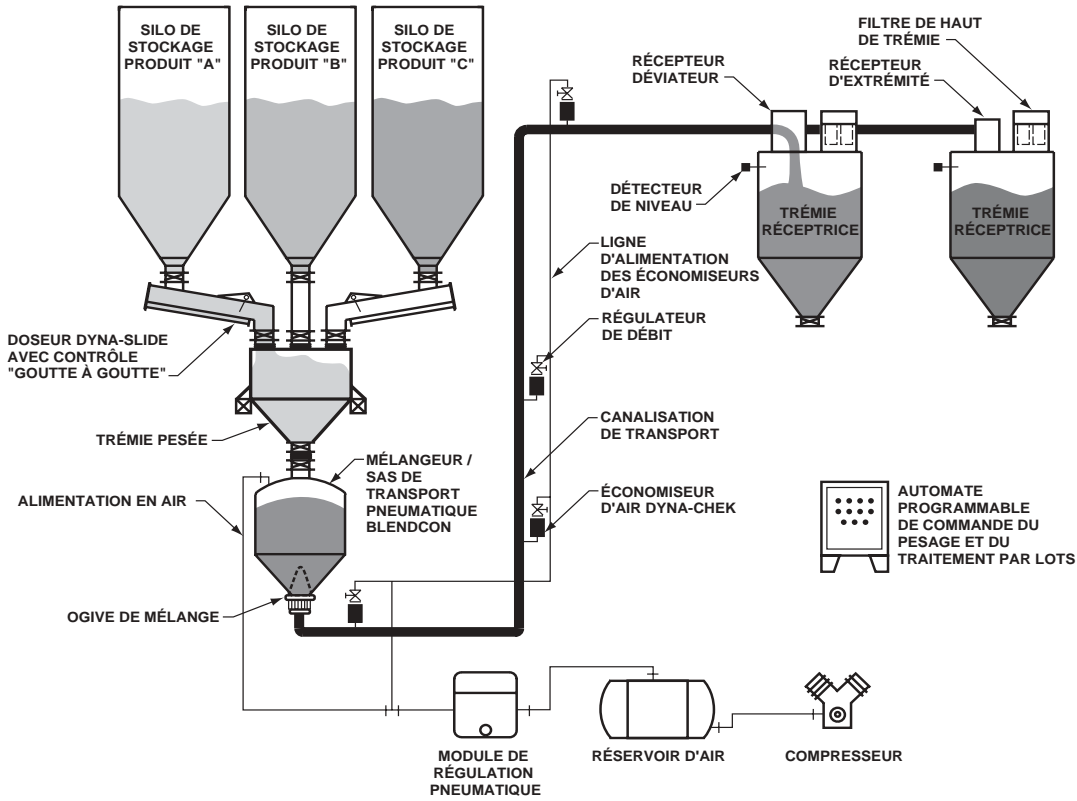

Système de traitement des lots, de pesage et de transport

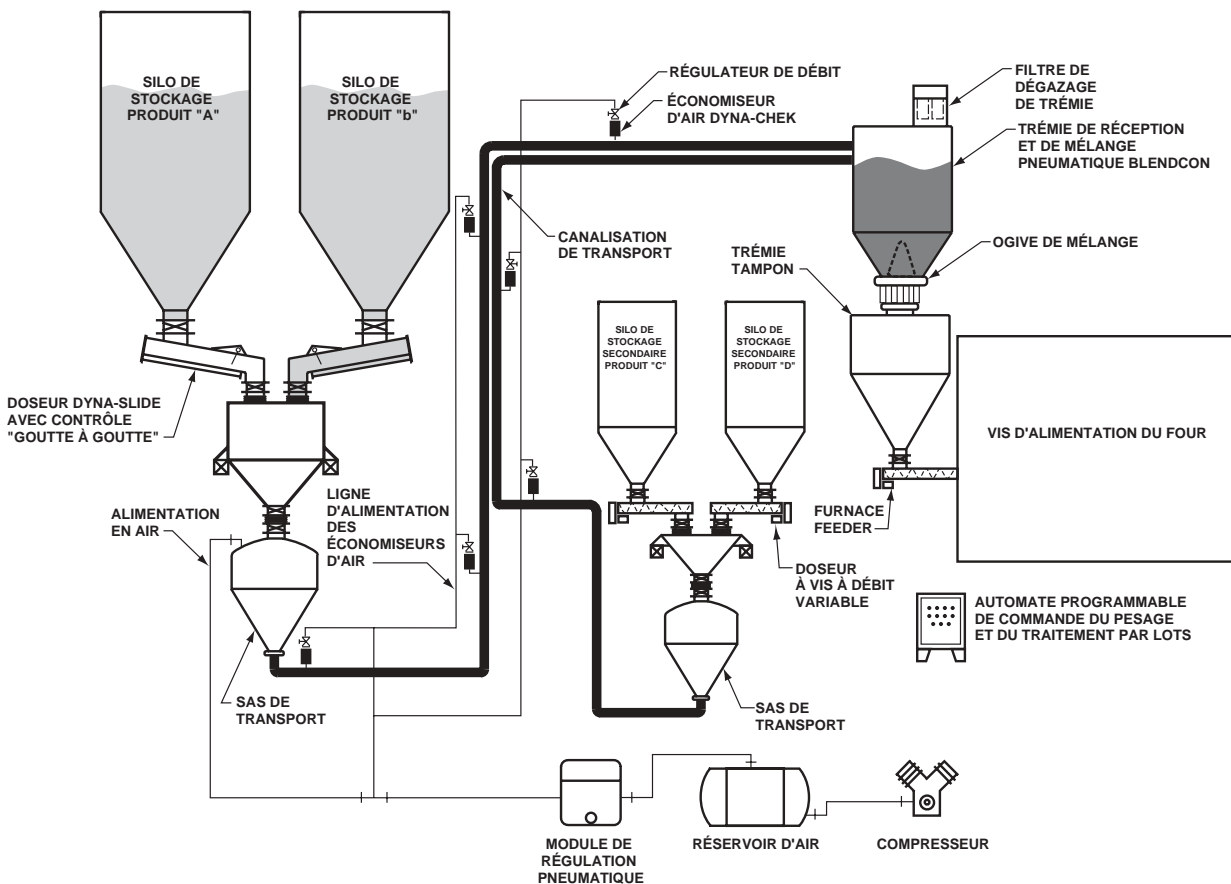

Système de traitement des lots, de pesage et de transport

Dimensions et Spécifications

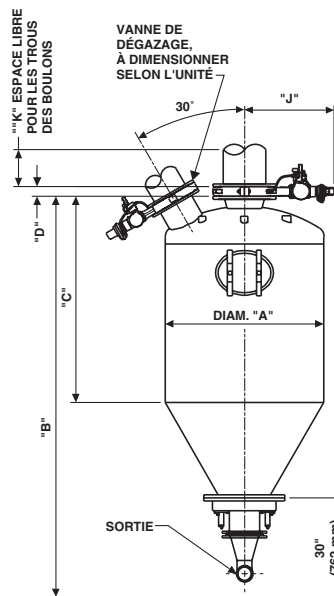

Série X
Mélange seulement

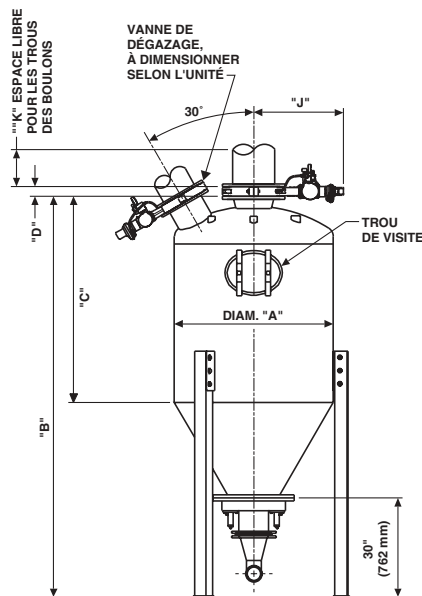

Série XC
Mélange et transporte en phase dense

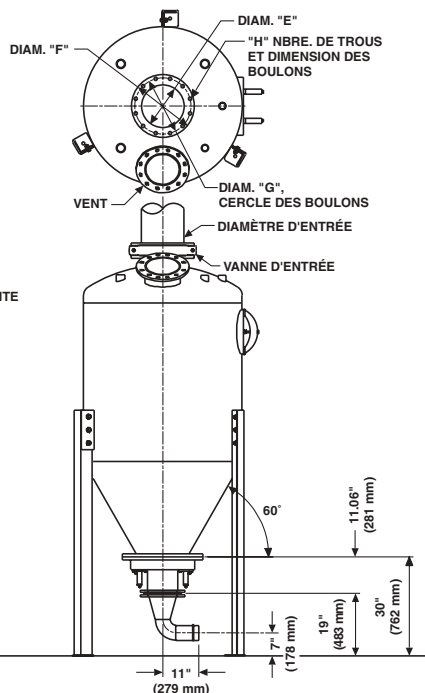

Dimensions du Mélangeur / Sas de Transport Pneumatique Blendcon

MODÈLE NO.		CAPACITÉ DE MÉLANGE	VOLUME GÉOMÉTRIQUE	DIMENSIONS			DIAMÈTRE DE L'ENTRÉE	POIDS	
SÉRIE X	SÉRIE XC			A	B	C		SÉRIE X	SÉRIE XC
X-100	XC-100	10 cu. ft. (0,28 m³)	26 cu. ft. (0,74 m³)	36" (914 mm)	98" (2489 mm)	49" (1245 mm)	10" (254 mm)	1123 lbs. (509 kg)	1336 lbs. (606 kg)
X-200	XC-200	20 cu. ft. (0,57 m³)	35 cu. ft. (0,99 m³)	36" (914 mm)	115" (2921 mm)	66" (1676 mm)	10" (254 mm)	1248 lbs. (566 kg)	1523 lbs. (691 kg)
X-300	XC-300	30 cu. ft. (0,85 m³)	57 cu. ft. (1,61 m³)	48" (1219 mm)	116" (2946 mm)	57" (1448 mm)	10" (254 mm)	1459 lbs. (662 kg)	1826 lbs. (828 kg)
X-400	XC-400	40 cu. ft. (1,13 m³)	72 cu. ft. (2,04 m³)	48" (1219 mm)	126" (3200 mm)	67" (1702 mm)	16" (406 mm)	1699 lbs. (771 kg)	2142 lbs. (972 kg)
X-500	XC-500	50 cu. ft. (1,42 m³)	87 cu. ft. (2,46 m³)	48" (1219 mm)	135" (3429 mm)	76" (1930 mm)	16" (406 mm)	1859 lbs. (843 kg)	2382 lbs. (1080 kg)
X-600	XC-600	60 cu. ft. (1,70 m³)	108 cu. ft. (3,06 m³)	54" (1372 mm)	136" (3454 mm)	72" (1829 mm)	16" (406 mm)	2183 lbs. (990 kg)	2797 lbs. (1269 kg)
X-700	XC-700	70 cu. ft. (1,98 m³)	123 cu. ft. (3,48 m³)	54" (1372 mm)	144" (3658 mm)	80" (2032 mm)	16" (406 mm)	2327 lbs. (1056 kg)	3013 lbs. (1367 kg)
X-800	XC-800	80 cu. ft. (2,27 m³)	138 cu. ft. (3,91 m³)	54" (1372 mm)	151" (3835 mm)	87" (2210 mm)	16" (406 mm)	2471 lbs. (1121 kg)	3229 lbs. (1465 kg)
X-900	XC-900	90 cu. ft. (2,55 m³)	167 cu. ft. (4,73 m³)	60" (1524 mm)	150" (3810 mm)	80" (2032 mm)	18" (457 mm)	2596 lbs. (1178 kg)	3432 lbs. (1557 kg)
X-1000	XC-1000	100 cu. ft. (2,83 m³)	173 cu. ft. (4,90 m³)	60" (1524 mm)	156" (3962 mm)	86" (2184 mm)	18" (457 mm)	2757 lbs. (1251 kg)	3673 lbs. (1666 kg)

Dimensions de la vanne d'entrée*

TAILLE	D	E	F	G	H	J	K	
10" (254 mm)	2,50" (64 mm)	10" (254 mm)	16" (406 mm)	14,25" (362 mm)	12	boulons 7/8"	23,50" (597 mm)	6,50" (165 mm)
16" (406 mm)	4" (102 mm)	15,25" (387 mm)	23,50" (597 mm)	21,50" (546 mm)	16	boulons 1"	35,50" (902 mm)	8,50" (216 mm)
18" (457 mm)	4,25" (108 mm)	17,25" (438 mm)	25" (635 mm)	22,75" (578 mm)	16	boulons 1-1/8"	35,50" (902 mm)	9" (229 mm)

*Dimensions client sur demande.

Les spécifications peuvent changer sans prévenir.

Blendcon® et Dynamic Air Conveying Systems® sont des marques déposées de Dynamic Air Inc., St. Paul, MN USA.

Bulletin 936-3 (dm)

© 2002, 1993 • Printed in U.S.A.

DYNAMIC AIR
Conveying Systems

Siège social

Dynamic Air Inc. • St. Paul, MN USA • +1 651 484-2900

Bureaux dans le monde

Australie • Brésil • Chine • Royaume Uni

www.dynamicair.com