



Filtragem de ar carregado de poeira

O Filtro Modu-kleen tipo "Bin Vent" série 669 é o mais versátil de todos os filtros fabricados pela Dynamic Air . Foi projetado para limpar o ar carregado de poeira fina de sistemas de transporte pneumático, silos de armazenagem, misturadores, secadores, carretas pressurizáveis ou qualquer outro equipamento que precise ser ventilado.

Oferecemos cartuchos de vários meios filtrantes, adequados a uma ampla variedade de aplicações. Partículas sub-micrônicas podem ser filtradas com sucesso.

Versatilidade

O pequeno filtro "Bin Vent" Série 669 se adapta facilmente a projetos de qualquer natureza ou praticamente todas as aplicações. Os filtros podem ser instalados em qualquer configuração adequada para a aplicação. Por outro lado, se por algum motivo houver necessidade de filtros adicionais no futuro, eles poderão ser acrescentados com simplicidade e facilidade.

Cartucho com remoção pela parte superior

A troca do filtro é fácil, porque o cartucho do filtro é removido pela parte superior, sem necessidade de introduzi-lo num alojamento, como nos filtros tradicionais. Por conseguinte, o pessoal da fábrica não fica exposto a nenhuma poeira proveniente do filtro. Outrossim, todos os nossos filtros são munidos de uma grade de segurança que impede a queda acidental do cartucho no equipamento que estiver sendo ventilado.

Redução do custo de troca do cartucho

Como cada filtro "Bin Vent" da Série 669 Modu-Kleen é uma unidade operacional separada, você pode determinar rapidamente quando um filtro precisa ser trocado. E somente esse filtro precisa ser trocado, não todos os filtros, como tradicionalmente. A vantagem é economia de tempo e de custo do cartucho, em comparação com os filtros que contêm todos os elementos filtrantes numa única câmara. O filtro de descarga da Série 669 também apresenta um recurso de auto-limpeza automática, que maximiza a vida útil do cartucho, e reduz os custos operacionais.

Aplicação Típica

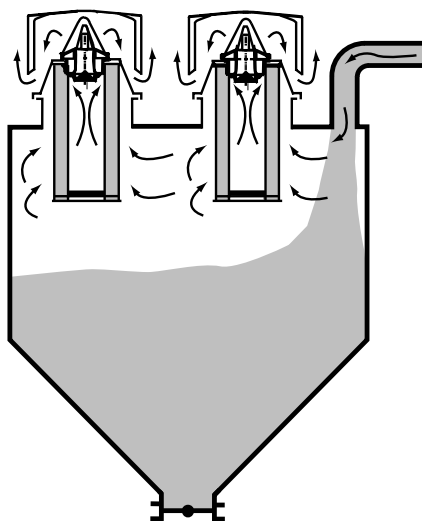

O Filtro de descarga em compartimento Modu-Kleen Série 669 pode manipular:

- | | |
|-----------------------|--------------------|
| ■ Açúcar | ■ Cimento |
| ■ Alumina | ■ Cinza |
| ■ Areia de Sílica | ■ Farinha |
| ■ Argila | ■ Feldspato |
| ■ Barita | ■ Fluorita |
| ■ Bauxita | ■ Gesso |
| ■ Bentonita | ■ Leite em Pó |
| ■ Bórax | ■ Óxido de Ferro |
| ■ Cal | ■ Quartzo |
| ■ Carbonato de Cálcio | ■ Resina de PVC |
| ■ Carbonato de Sódio | ■ Sulfato de Sódio |
| ■ Carvão Fino | ■ Talco |
| ■ Caulim | ■ E Mais |

Como Funciona o Filtro "Bin Vent" em Modu-Kleen Série 669

Durante o ciclo de filtragem, o ar carregado de poeira é impulsado para o filtro Modu-Kleen Série 669 por uma fonte positiva de ar, como um sistema transportador pneumático. O ar entra no filtro através do alimentador ou compartimento de armazenagem, e passa pelo cartucho de filtragem. Depois, o ar limpo passa pelo plenum, e sai para a atmosfera.

Durante o ciclo de limpeza, ar comprimido é injetado pelo bocal de limpeza, para limpar o cartucho. Esse ar carregado de energia é dirigido para baixo, na direção do cartucho do filtro, criando uma contra pressão e uma onda de choque. Essa ação é seguida imediatamente por uma entrada brusca de ar atmosférico secundário, que ajuda a criar uma zona de compressão, fazendo com que a poeira acumulada seja liberada rapidamente do cartucho.

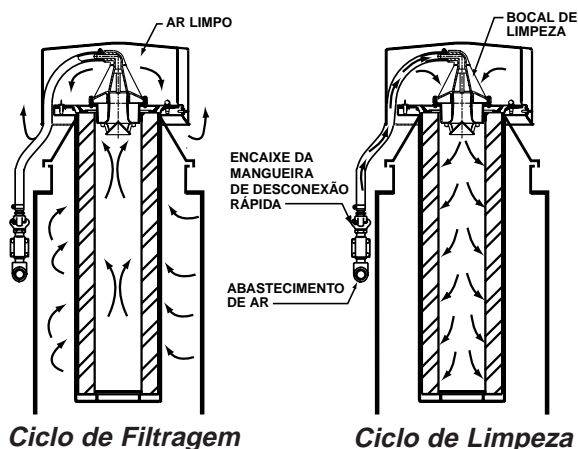

Características

- Baixo Custo
- Remoção pela Parte Superior
- Desenho Modular
- Grade de Segurança
- Controle de Estado Sólido
- Cartucho de Remoção Rápida
- Difusor de Jato com Cone Patenteado
- Baixa Manutenção
- Auto-limpeza
- Fácil Instalação
- Menos Exigência de Espaço

Opcionais

- Construção em aço inoxidável para superfícies de contato com material
- Construção em alumínio para superfícies de contato com material

Dimensões e especificações

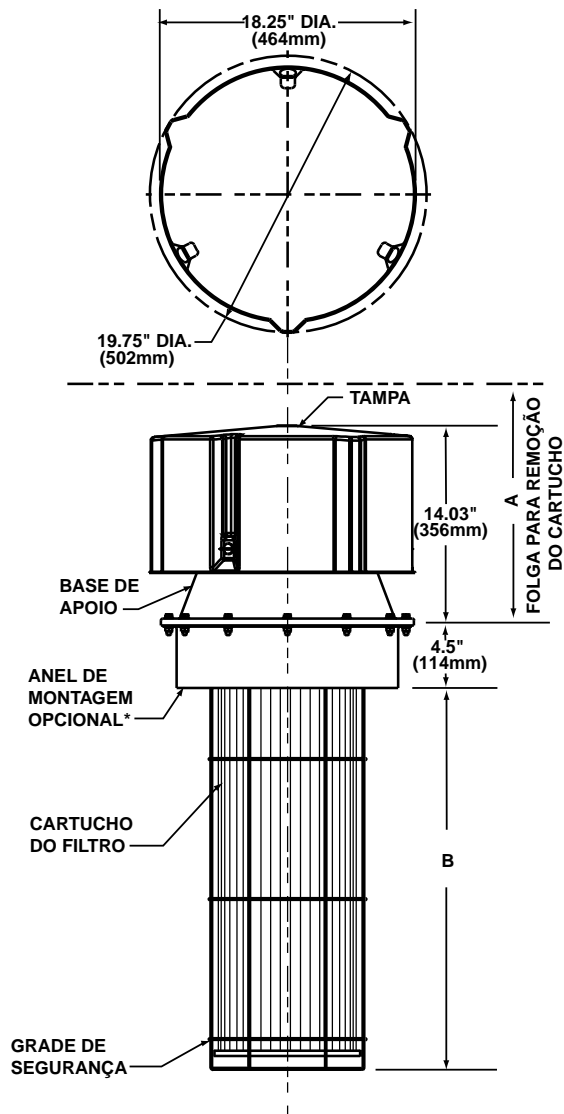

* SOLDA CONTÍNUA NO COMPARTIMENTO, ALIMENTADOR OU SILO

Modelo	50	100
Área do Filtro	50 pe ²	100 pe ²
	4.65 m ²	9.29 m ²
Dimensões A	26.25"	44.25"
	667mm	1124mm
Dimensões B	9.5"	27.5"
	241mm	699mm
Abastecimento de Ar	90 -115 PSIG	
	6.2 to 8 bar	
Abastecimento de Energia Elétrica	110 volts 50 ciclos	
	120 volts 60 ciclos	

Especificações sujeitas a alterações sem prévio aviso.

Dynamic Air Conveying Systems® e Modu-Kleen® estão registradas no Escritório de Marcas e Patentes dos USA pela Dynamic Air Inc., St. Paul, Minnesota, USA.

Printed in U.S.A. • Bulletin 9636-1-BR (dm)

DYNAMIC AIR[®]
Conveying Systems

Corporate Headquarters - St. Paul, MN, USA - www.dynamicair.com

Dynamic Air Ltda.

Av. Mathias Lopes, 5821
12960-000 - Nazaré Paulista - SP - Brasil

Tel: +55 11 4597-8000

Fax: +55 11 4597-8001

E-mail: dynamicair@dynamicair.com.br