



Prévient la formation de bouchons

Le coude anti-abrasion segmenté Superslik[®] représente une conception d'avant-garde pour améliorer les caractéristiques de l'écoulement du produit dans une canalisation de transport de produits solides secs en vrac. Sa conception spéciale soulage la pression sur toute la longueur du coude. Il en résulte un transport plus facile de nombreux produits difficiles et abrasifs qui ont tendance à se compacter et à former des bouchons dans les changements de directions de la canalisation de transport.

Deux types de coudes anti-abrasion

Les segments de coude sont réalisés dans une épaisseur de fonte durcie et résistante à l'abrasion, et sont disponibles dans deux compositions correspondant à des applications moyennement (dureté de 235 Brinell) ou extrêmement abrasives (dureté de 550 Brinell).

Facile à monter

Les segments de Superslik sont petits, ce qui les rend plus faciles à monter que les coudes d'une seule pièce, plus lourds et difficiles à manœuvrer. Les segments sont impossibles à désaligner et sont beaucoup plus tolérants quand on les raccorde aux canalisations adjacentes qui peuvent ne pas avoir été montées à des angles parfaits.

Moins de pièces à stocker

Deux segments d'angles différents seulement suffisent à réaliser des coudes à 15°, 30°, 45°, 60°, 75° et 90°, ce qui réduit le nombre de pièces différentes à stocker. De plus, puisque les segments sont plus petits que les coudes d'une seule pièce, leur stockage est plus facile et nécessite moins d'espace.

Flexibilité

Même les configurations de canalisations les plus exigeantes, comme le difficile coude en tire-bouchon, peuvent être obtenues à l'aide d'une simple rotation des brides des éléments de coude, qui sont ensuite boulonnées dans la position permettant d'obtenir l'angle désiré.

Le coude Superslik permet de manutentionner

- | | | |
|------------------------|-----------------------|---------------------|
| ■ Alumine | ■ Ciment | ■ Pyrites |
| ■ Baryte | ■ Feldspath | ■ Quartz |
| ■ Bauxite | ■ Fluorine | ■ Sable de silice |
| ■ Bentonite | ■ Galets | ■ Sable de zircon |
| ■ Billes d'argile | ■ Gypse | ■ Soude fine |
| ■ Borax | ■ Kaolin | ■ Sulfate de sodium |
| ■ Carbonate de calcium | ■ Mélange de verrerie | ■ Verre broyé |
| ■ Cendre volante | ■ Mélange réfractaire | ■ Et bien d'autres |
| ■ Charbon en morceaux | ■ Oxyde de fer | |
| ■ Chaux | ■ Poudre de chromage | |

Caractéristiques

- Meilleures caractéristiques d'écoulement
- Prévient la formation de bouchons
- Résistant à l'abrasion
- Moindre coût de remplacement
- Plus facile à monter
- Supporte des pressions élevées
- Plus facile à stocker
- Alignement de la canalisation garanti
- Adapté aux tubes des Schedules 40 ou 80

Comment fonctionne le coude Superslik

Le profil spécialement étudié réduit la pression depuis l'entrée et sur toute la longueur de chaque segment de coude pour donner de meilleures caractéristiques d'écoulement dans le transport de nombreux produits difficiles à maintenir. Ce soulagement de la pression fournit une zone d'expansion qui absorbe une partie des forces de compactage générées par le changement de direction du produit dans le coude. Ceci minimise et/ou réduit la formation de bouchons et résulte en un écoulement meilleur et plus régulier du produit transporté.

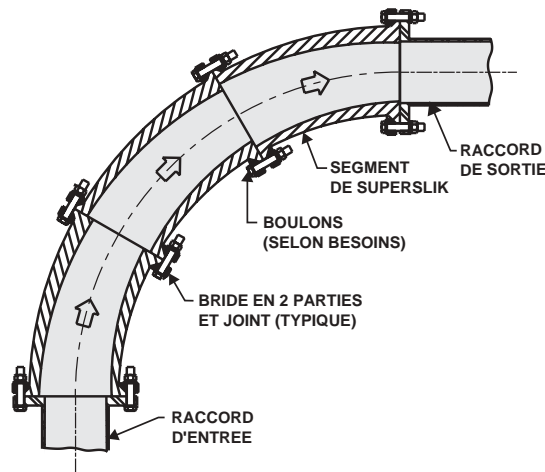

Dimensions et caractéristiques

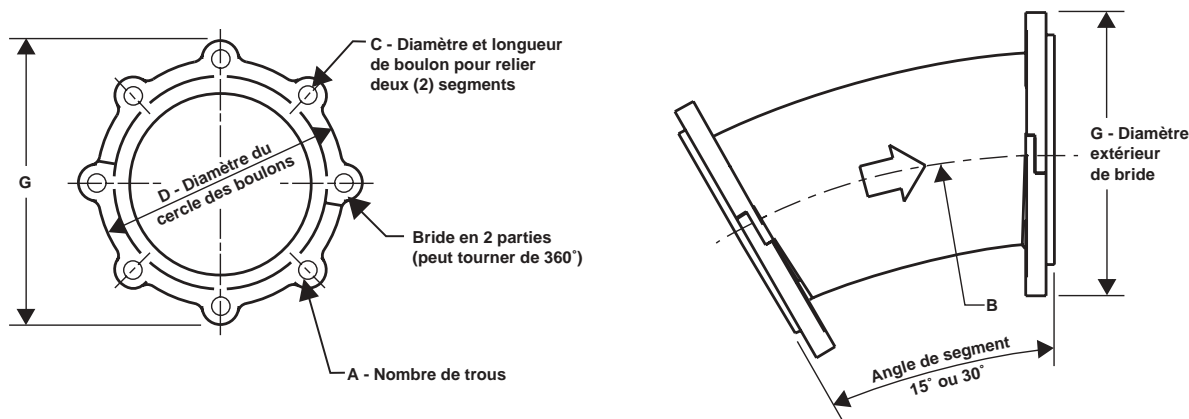

Diamètre du Coude Superslik		Trous A	Dimensions du coude Superslik										Poids			
			Rayon de la ligne des centres		Diamètre des boulons ¹		Longueur des boulons ¹		Diamètre du cercle des boulons ²		Bride ³		Segment à 15°		Segment à 30°	
			B		C		C		D		G					
inches	mm	inches	mm	inches	mm	inches	mm	inches	mm	inches	mm	pounds	kg	pounds	kg	
2 inch	50mm	4	30	762	5/8	16	3-1/2	89	6	152	7-1/2	191	19	8,6	36	16,3
3 inch	80mm	8	30	762	5/8	16	4	102	7-1/2	191	9	229	30	13,6	50	22,7
4 inch	100mm	8	30	762	3/4	20	4-1/2	114	9-1/2	241	11-1/4	286	45	20,4	80	36,3
5 inch	125mm	8	30	762	3/4	20	4-1/2	114	11-3/4	298	13-1/2	343	80	36,3	140	63,5
6 inch	150mm	8	30	762	3/4	20	4-1/2	114	11-3/4	298	13-1/2	343	95	43,1	180	81,6
8 inch	200mm	12	42	1067	7/8	22	5	127	14-1/4	362	16-1/4	413	155	70,3	290	131,5
10 inch	250mm	12	42	1067	7/8	22	5-1/2	140	17	432	19	483	225	102,1	425	192,8
12 inch	300mm	12	48	1219	1	24	6	152	18-3/4	476	21	533	280	127	520	235,9

Notes d'applications:

1. Toutes les fixations sont en option.
2. Les trous de boulons sont de 1/8" (3mm) plus grands que le diamètre.
3. Les joints standard sont garantis à 225°F (107°C). Il y a un modèle en option garanti à 550°F (288°C).
4. Les coudes sont conçus pour être montés sur des tubes des Schedules 40 ou 80.

Les caractéristiques peuvent changer sans préavis.

U.S. Patent 4976288. Brevets étrangers en cours.

Dynamic Air Conveying Systems® et Superslik® sont des marques déposées de Dynamic Air Inc., St. Paul, MN, USA.

© 2002, Dynamic Air Inc. • Printed in U.S.A. • Bulletin 9703-2 (dm) (UK 3/08)

DYNAMIC AIR
Conveying Systems

Siège Social

Dynamic Air Inc., 1125 Willow Lake Blvd., St. Paul, MN 55110-5193, USA
Tél.: 001 (651) 484 29 00 • Fax.: 001 (651) 484 70 15

Grande-Bretagne:

Dynamic Air Ltd., 26 Peverel Drive, Granby, Milton Keynes, MK1 1QZ
Tél.: +44 (0)1908 622344 • Fax.: +44 (0)1908 646633

www.dynamicair.com